



Lees deze voorschriften aandachtig. Bij verkeerde montage of gebruik vervalt elke aanspraak op garantie.

INHOUD BEVESTIGINGSKIT	110	130
Montageplaten	6	8
Schroeven DIN 7981 6,3 x 32	6	8
Sluiringen DIN 125 - M6.....	6	8
O-ringen Ø9 x 1,5	6	8
Nylon druknagel 5,5 x 17	1	1
Schroef DIN 84 - M6 x 30.....	1	1
Nylon afstandsbuis.....	1	1
Bindlinten.....	2	2

ASSEMBLAGE VAN DE DAKKOFFER

- Schuif het deksel op de bodem.
- **BELANGRIJK:** Vergrendel het deksel door de meegeleverde druknagel in het daartoe voorziene gat van het deksel te duwen (fig.1). Op die manier wordt verhinderd dat het deksel uit de scharnieren schuift bij het openen van de koffer.
- Maak de gasveer vast aan het aluminium frame van het deksel met de metaalschroef M6 x 30 zoals op fig.2.

MONTAGE OP HET VOERTUIG

1. Directe bevestiging op het dak met schroeven

(enkel van toepassing bij caravans en motorhomes met dakbalken)

- Plaats de koffer op het voertuig zodanig dat de sloten gemakkelijk bereikbaar zijn.
- Bepaal de plaats van de dakbalken door lichtjes op het dak te kloppen. Markeer de positie van de balken met potlood. Indien de dakbalken te ver uit elkaar liggen, verbind ze met houten latten waarop de koffer kan bevestigd worden.
- Plaats de koffer in de juiste positie op het dak. Leg de 6 (8) bevestigingsplaten ongeveer in de positie zoals aangegeven in figuur 3. Zorg ervoor dat de platen juist boven de dakbalken komen.
- Boor door het middenste gat van de platen een gat van Ø5 mm doorheen de kofferbodem en het dak tot in de balken. Het is aanbevolen eerst de overhoekse gaten te boren.

- Vergroot de gaten in de kofferbodem naar Ø6,5mm.
- Stop de geboorde gaten in het dak op met een zuurvrije siliconepasta om een waterdichte bevestiging te krijgen.
- Schroef de koffer vast zoals aangegeven in fig.4.

2. Montage met beugels op speciale liggers (fig. 5):

Montage met behulp van montage set nr. 50 0000 24: Mounting rack and bridges (afzonderlijk te bestellen).

3. Bevestiging met aanspanriemen aan bestaande bagagedrager (fig.6):

Montage met behulp van montage set nr. 50 0000 22: Mounting kit of straps (afzonderlijk te bestellen).

4. Montage met beugels op bagagedrager van auto (fig. 7):

Montage met behulp van montage set nr. 50 0000 23: Mounting bridges (afzonderlijk te bestellen).

GEBRUIKS- EN VEILIGHEIDSVORSCHRIFTEN

VOLGENS DE DUITSE T.Ü.V.-NORMEN

- Controleer de montage na een beperkt aantal kilometers, afhankelijk van de rijweg. Kijk na of de moeren nog goed vastzitten. Herhaal deze controle na een langere periode.
- Rijgedrag aanpassen aan de belasting, vooral in de bochten en bij het remmen. Rekening houden met de zijwind.
- Volg de voorschriften van de autokonstrukteur i.v.m. het toelaatbare gewicht (zie voorschriften van de wagen).

- Houd bij het laden rekening met het gewicht van de bagagedrager of mounting rack en met het eigen gewicht van de koffer:

Roofbox 110: 10 kg

Roofbox 130: 15 kg

- Let erop dat in de koffer max. 50 kg (bij montage op bagagedrager of op mounting rack) of 70 kg (bij montage plat op dak) mag geladen worden.
- De bagage met de riemen vastbinden zodat ze niet kan verschuiven.

BIJKOMENDE VOORSCHRIFTEN IN ACHT TE NEMEN BIJ MONTAGE OP IMPERIAAL

- De dakkoffer moet horizontaal geplaatst worden om opwaartse krachten te vermijden.
- Controleer regelmatig de bevestigingen van de imperiaal aan de wagen.
- Het in- en uitladen mag enkel vanaf de kant van de passagier gebeuren.
- Volgens de verkeersvoorschriften mag het imperiaal niet over de regengoot van het voertuig uitsteken en bij voertuigen zonder regengoot, niet over de dakrand.
- Voor de veiligheid van de andere weggebruikers en om energie te besparen is het aangeraden om de koffer af te nemen, wanneer die niet gebruikt wordt.

BELANGRIJKE OPMERKINGEN

- Bij het dichtdrukken van het deksel moet u bij ieder slot een "klik" horen. Dit is het teken dat de sloten vast ingehaakt zijn.
- Bij elke koffer worden 2 sleutels meegeleverd. Bewaar één ervan bij uw reservesleutels. Noteer eveneens het nummer van de sleutel op de boordpapieren van uw wagen.



Lisez ces instructions attentivement. Tout montage ou usage fautif annule toutes les clauses de garantie.

CONTENU DU KIT DE MONTAGE	110	130
Plaques de montage	6	8
Vis DIN 7981 - 6,3 x 32.....	6	8
Rondelles DIN 125 - M6.....	6	8
Anneaux Ø9 x 1,5	6	8
Vis DIN 84 - M6 x 30.....	1	1
Entretoise en nylon	1	1
Attache à pression 5,5 x 17	1	1
Sangles.....	2	2

ASSEMBLAGE DU COFFRE

- Assembler le coffre en faisant coulisser les charnières du couvercle dans les charnières au bas.
- **IMPORTANT:** Verrouillez le couvercle en pressant l'attache à pression dans le trou prévu (fig.1). De cette façon vous évitez que le couvercle sorte des charnières lors de l'ouverture du coffre.
- Fixez le verin pneumatique au cadre en alu du couvercle avec le vis à métal M6 x 30 (fig.2).

MONTAGE DU COFFRE

- 1. Installation directe sur le toit du véhicule avec vis** (seulement pour caravanes et campingcars avec traverses)
 - Posez le coffre sur le toit de telle façon que les serrures soient facilement accessibles.

- Cherchez la place des traverses en sondant légèrement sur le toit et marquez-les. S'il ne peut y avoir un contact direct entre les longerons et le coffre, fixez des lattes en bois aux longerons et vissez ensuite le coffre sur ces lattes.
 - Mettez le coffre dans la bonne position. Mettez les 6 (8) plaques de fixation le plus possible dans la position comme indiquée sur figure 3. Faites attention pour que les plaques viennent exactement sur les longerons.
 - Percez un trou de Ø5 mm à travers le trou central des plaques, le fond du coffre et le toit, jusqu'aux longerons. On fera bien de percer d'abord les trous dans les coins diagonalement opposés (fig. 3).
 - Agrandissez les trous dans le fond du coffre jusqu'à Ø6,5mm.
 - Afin de garantir l'imperméabilité, bouchez les trous dans le toit avec une bonne pâte à silicones sans acide.
 - Complétez le montage comme indiqué sur fig.4.
- 2. Installation avec étriers sur des barres spéciales (fig.5):** Montage à l'aide du set de montage n° 50 0000 24: Mounting rack and bridges (à commander séparément).
- 3. Installation avec sangles de tension sur porte-bagage existante (fig.6):** Montage à l'aide du set de montage n° 50 0000 22 : Mounting kit of straps (à commander séparément).
- 4. Installation avec étriers sur porte-bagage de la voiture (fig. 7) :** Montage à l'aide du set de montage n° 50 0000 23 : Mounting bridges (à commander séparément).

INSTRUCTIONS D'USAGE ET DE SECURITE

- Après un certain kilométrage, vérifiez le montage. Contrôlez surtout si les écrous sont toujours bien serrés. A la longue, il est recommandé de refaire ce contrôle.
- Conduisez prudemment dans les tournants et tenez compte d'une distance de freinage augmentée et des vents latéraux.
- Respectez les instructions du constructeur concernant le poids du chargement.
- En chargeant, tenez compte du poids des barres et du poids du coffre:
Roofbox 110 : 10 kg
Roofbox 130 : 15 kg
- Faites attention que le coffre ne soit pas chargé plus de 50 kg (en cas d'installation sur porte-bagage ou sur barres) ou de 70 kg (en cas d'installation directe sur toit).
- Fixez le bagage à l'aide des sangles afin d'empêcher son glissement.

INSTRUCTIONS COMPLEMENTAIRES POUR INSTALLATION SUR PORTE-BAGAGE

- Le coffre doit être posé bien horizontalement afin d'éviter le plus possible toute force ascendante.
- Contrôlez de temps en temps les fixations de la porte-bagage au véhicule.
- Le chargement et déchargement doivent se faire du côté du passager.
- Les barres ne peuvent dépasser le toit.
- Au point de vue de la sécurité ainsi que pour économiser du carburant, enlevez le coffre si vous n'en faites pas d'usage.

REMARQUES IMPORTANTES

- En pressant le couvercle, un "click" à chaque serrure indiquera si le coffre est bien fermé.
- Deux clefs sont livrées avec chaque coffre. Il est à conseiller d'en joindre une à vos autres clefs de réserve et de noter son numéro que vous garderez avec vos papiers de véhicule



Lesen Sie diese Anleitung sorgfältig durch, da der Garantieanspruch bei unsachgemäßer Montage oder Anwendung erlischt.

INHALT BEFESTIGUNGSSATZ	110	130
Befestigungsplatten	6	8
Schrauben DIN 7981 6,3 x 32	6	8
Unterlegscheiben M6	6	8
O-Ringe Ø9 x 1,5	6	8
Treibstift	1	1
Schraube DIN 84 - M6 x 30	1	1
Distanzhülse aus Polyamid	1	1
Bindgurte	2	2

MONTAGE DES KOFFERS

- Den Deckel auf den Boden schieben.
- WICHTIG: Blockieren Sie den Deckel durch den anbeigeferten Treibstift in das Loch zu drücken (Fig.1). Auf diese Weise verhindern Sie beim Öffnen das Ausschleiben des Deckels aus den Scharnieren.
- Den Gasdrückheber in den Alu-Rahmen einsetzen mit der Metallschraube M6 x 30 (Fig.2).

AUFSTELLUNG AUF DAS FAHRZEUG

1. Montage mit Schrauben direkt auf das Dach

(nur bei Reisemobilen und Caravans mit Dachbalkchen)

- Stellen Sie den Koffer so auf das Dach, dass die Schlösser leicht erreichbar bleiben.
- Durch leichtes Klopfen auf das Dach die Stelle der Dachbalkchen ausfinden. Falls wegen der Stellung der Dachbalkchen kein direkter Kontakt zwischen den Dachbalkchen und dem Koffer besteht, werden an die Dachbalkchen Latten befestigt, worauf dann der Koffer angeschraubt werden kann.
- Setzen Sie den Koffer auf die ausgewählte Stelle. Setzen Sie die 6 (8) Befestigungsplatten so viel wie möglich in die Position wie angegeben auf Fig. 3. Sorgen Sie dafür dass die Platten genau auf die Dachbalkchen liegen.
- Bohren Sie durchhin das mittlere Loch der Platten ein Loch von Ø5 mm durchhin den Kofferboden und das Dach, bis die Balkchen erreicht sind. Es empfiehlt sich, die ersten Löcher diagonal gegenüber einander zu bohren (fig.3).
- Vergrößern Sie nachher die Löcher im Boden des Koffers auf Ø6,5mm.
- Die Löcher mit einer säurefreier Silikonpaste ausfüllen.
- Vollenden Sie die Montage wie angegeben in Fig.4.

2. Montage mit Bügeln auf spezielle Träger (Fig.5):

Montieren mit Montagesatz nr. 50 0000 24: Mounting rack and bridges (separat zu bestellen).

3. Montage mit Gürteln auf einen bestehenden

Gepäckträger (Fig.6): Montieren mit Montagesatz nr. 50 0000 22: Mounting kit of straps (separat zu bestellen).

4. Montage mit Bügeln auf Gepäckträger des Wagens

(Fig.7): Montieren mit Montagesatz nr. 50 0000 23: Mounting bridges (separat zu bestellen).

GEBRAUCHS- UND SICHERHEITSVORSCHRIFTEN

- Erstmals nach kurzer Fahrstrecke und später in angegebenen Zeitabständen müssen, abhängig von der Fahrbahn, erneut die Schraubenverbindungen kontrolliert werden.
- Das veränderte Fahrverhalten des Kraftfahrzeuges (Seitenwindempfindlichkeit, Kurven- und Bremsverhalten) bei montierten und insbesondere beladenen Koffern beachten.
- Beachten Sie die Angaben der zulässigen Dachlast des Herstellers (Betriebsanleitung Ihres KFZ).
- Beachten Sie bei der Beladung das Eigengewicht des Dachlastträgers und des Koffers:

- Roofbox 110 : 10 kg
- Roofbox 130 : 15 kg
- Beachten Sie auch die maximum zugelassene Beladung des Koffers : 50 kg bei Montage auf Träger und 70 kg bei Montage auf das Dach.
- Verzurren Sie das Gepäck rutschfest.

ERGÄNZUNGSSICHERHEITSVORSCHRIFTEN BEI MONTAGE AUF TRÄGER

- Dachcontainer sind - zur Vermeidung erhöhter Auftriebskräfte - ohne Anstellwinkel zu montieren.
- Die Dachlastträgerbefestigungen müssen in angegebenen Zeitabständen kontrolliert werden.
- Das Be- und Entladen darf nur von der Beifahrerseite erfolgen.
- Im Sinne der STVZO dürfen die Tragbügel nicht über die Regenrinne bzw. bei regenrinnenlosen Fahrzeugen nicht über die Dachausenkante ragen.
- Aus Gründen der Sicherheit anderer Verkehrsteilnehmer und der Energie- Einsparung, empfehlen wir die Dachlastträger bei Nichtbenützung vom Fahrzeug abzunehmen.

WICHTIGE BEMERKUNGEN

- Beim Zudrücken des Kofferdeckels muss man bei jedem Schloss ein "Klick" hören. Dieses "Klick" ist das Zeichen, dass die Schlösser vollständig eingerastet sind.
- Bei jedem Koffer sind 2 Schlüssel mitgeliefert. Heben Sie einer davon mit Ihren anderen Ersatz-Schlüsseln auf. Die Schlüsselnummer notieren und z.B. mit Ihren Fahrzeugpapieren aufbewahren.



Read these instructions carefully. No warranty will be allowed for wrong installation or use.

CONTENT MOUNTING SET	110	130
Mounting plates.....	8	8
Screws DIN 7981 - 6,3 x 32	8	8
Washers DIN 125 - M6.....	8	8
O-rings Ø9 x 1,5.....	8	8
Nylon plug 5,5 x 17	1	1
Screw DIN 84 - M6 x 30	1	1
Nylon spacer	1	1
Bind ribbons	2	2

ASSEMBLY OF THE BOX

- Fix the cover on the bottom.
- IMPORTANT: Bolt the cover by pushing the delivered drive plug into the hole of the cover (fig.1), to avoid the sliding of the cover out of the hinges when opening the box.
- Screw the gas cylinder onto the alu frame of the cover with the metal screw M6 x 30 (fig.2).

INSTALLATION ON THE VEHICLE

1. Direct installation on the roof of the vehicle with screws

- (only for caravans and motorhomes with cross-beams)
- Put the box on the vehicle in such a way that the locks can be reached easily.
- Determine the place of the cross-beams by pushing slightly on the roof. Mark them with a pencil. If there is no direct contact between cross-beams and box, then place wooden boards on which the box can easily be mounted.
- Place the box in the right position on the roof. Place the 6 (8) fixationplates as much as possible in the position as shown on figure 3. Take care that the plates are situated just above the cross-beams.
- Drill through the central hole of the plates a Ø5 mm hole through the bottom of the box and through the roof till arriving in the cross-beams. It is recommended to drill first the holes which are diagonally opposed (fig. 3).
- Enlarge the holes in the bottom of the box till Ø6,5mm.

- Fill up the drilling holes in the roof with an acid free silicon paste to have a waterproof installation.
- Fasten the box as shown on fig. 4.
- 2. With U-bolts on special beams (fig. 5.):** Installation with the use of the mounting set nr. 50 0000 24: Mounting rack and bridges (to be ordered separately).
- 3. With straps on an existing carrier (fig. 6):** Installation with the use of the mounting set nr. 50 0000 22: Mounting kit of straps (to be ordered separately).
- 4. With bridges on the carrier of the vehicle (fig. 7):** Installation with the use of the mounting set nr. 50 0000 23: Mounting bridges (to be ordered separately).

USE- AND SAFETY REGULATIONS ACCORDING TO THE GERMAN T.Ü.V.-STANDARDS

- After a restrictive number of kilometers the assembly should be checked. Check if the nuts are still well fixed. It is recommended to repeat this check after a longer period.
- Adapt your driving-style (turning, braking) and beware of side-winds.
- Follow the instructions of the car-manufacturer concerning the stowage capacity (see car specifications).
- When loading pay attention to the weight of the luggage carrier or the mounting beams and the nett weight of the box:
 - Roofbox 110 : 10 kg
 - Roofbox 130 : 15 kg
- Keep in mind that the maximum capacity of the box is 50 kg (by installation on carrier or mounting-beams) or 70 kg (by installation direct on roof).
- Fix the luggage with the straps in order to avoid movement.

ADDITIONAL SAFETY REGULATIONS IN CASE OF INSTALLATION ON CARRIER BARS

- The box has to be placed completely horizontal in order to avoid upward forces.
- Check at regular times the fixation of the carrier on the car.
- The loading and unloading can only be effected from the passengers-side.
- According to the trafic regulations the carrier cross-bars may not pass the width of the roof.
- For safety reasons and economic fuel consumption, it is advisable to take off the box when it is not being used.

IMPORTANT REMARKS

- When closing the box, a "click" should be heard at each lock. These clicks guarantee that the locks have been closed properly.
- Two keys are delivered with each box. Keep one of them with your other spare-keys. Note down the keynumber on the boardpapers of the car.

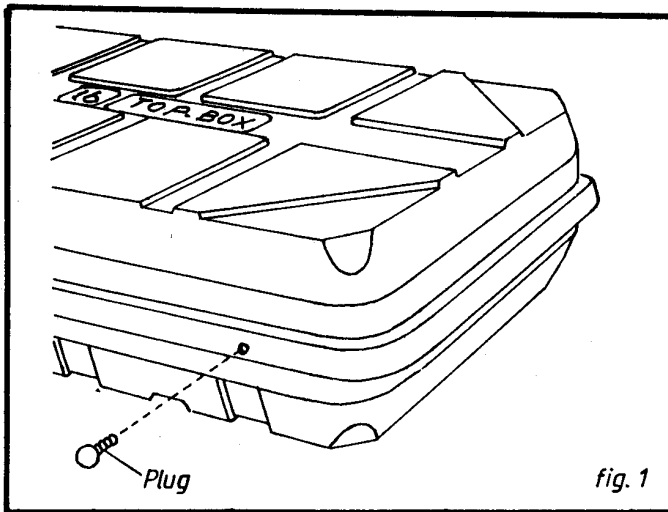

fig. 1

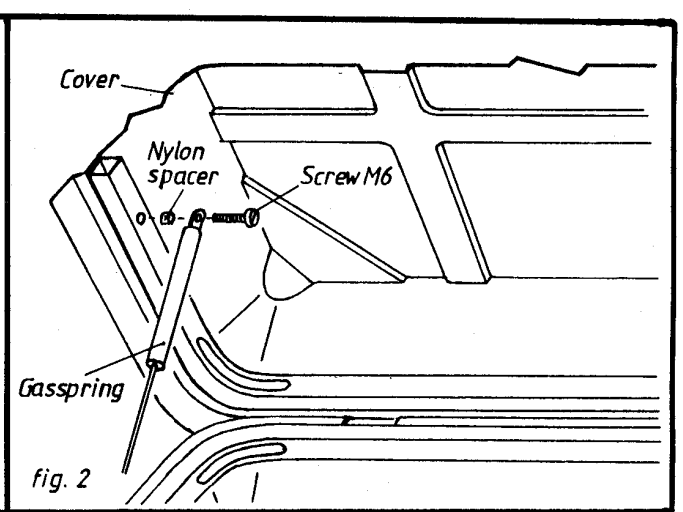

fig. 2

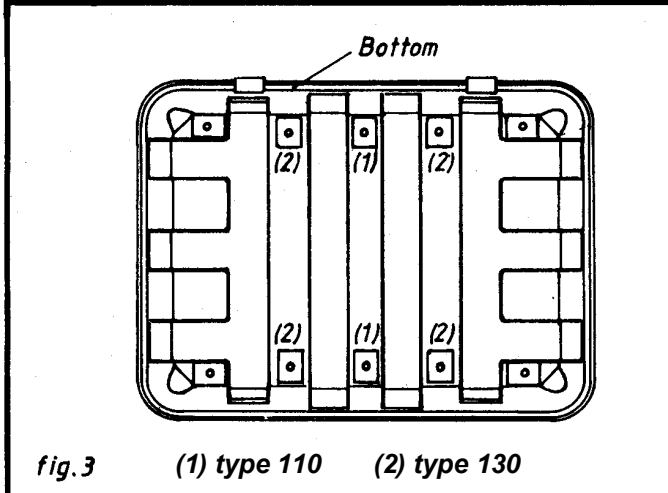

fig. 3 (1) type 110 (2) type 130

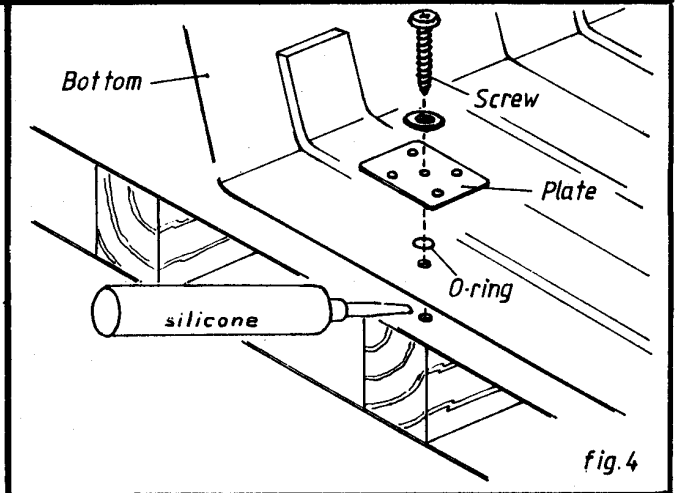

fig. 4

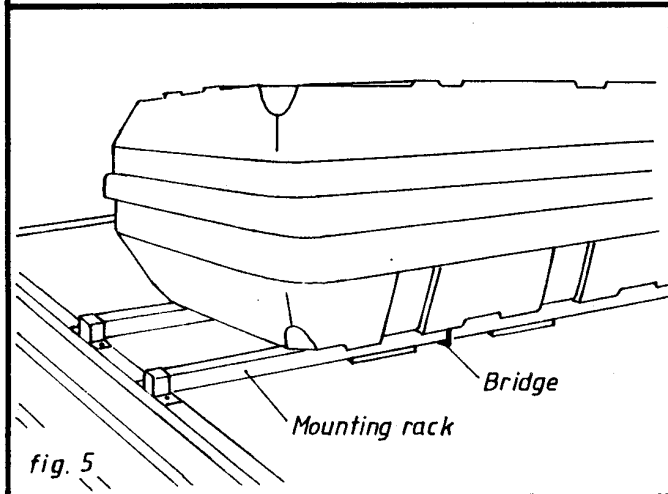

fig. 5

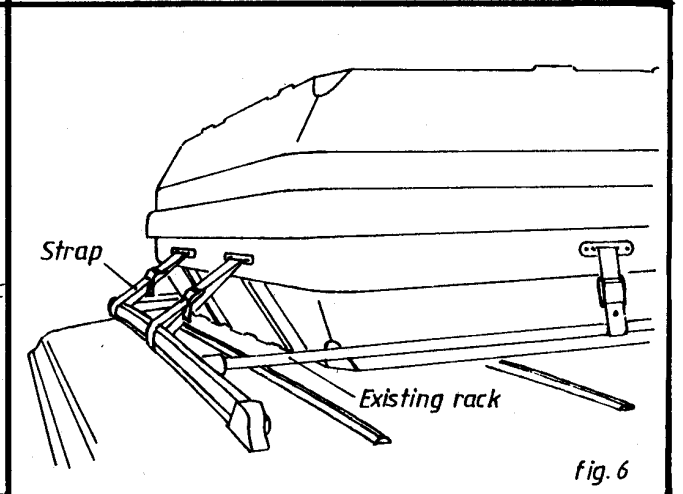

fig. 6

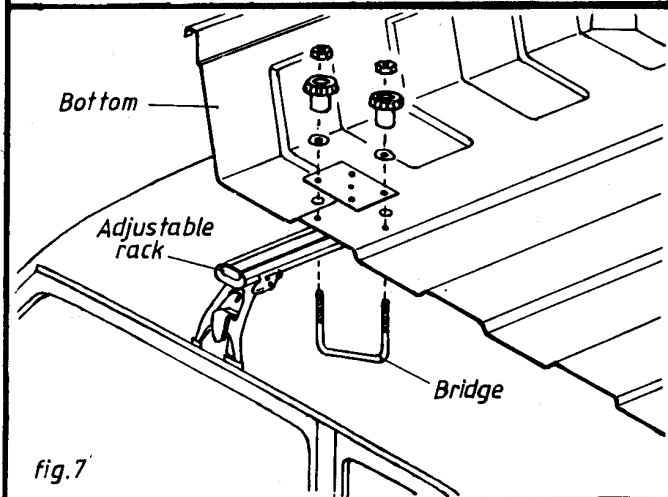

fig. 7